

ITM



  
**epoke**<sup>®</sup>

– gegen Winterglätte!

# EPOKE ITM 35 - 45 - 60

## Technische Daten und Dimensionen

	ITM 35	ITM 45	ITM 60
Fassungsvermögen:	ca. 350 l	ca. 450 l	ca. 600 l
Streubreite Min. :	780 mm	1010 mm	1461 mm
Spurweite :	1028 mm	1290 mm	1730 mm
Gesamtbreite :	1150 mm	1435 mm	1885 mm
Eigengewicht :	145 kg	192 kg	220 kg

Standard Ausrüstung : Gummiboden, Federboden, Federbodenregulierung, Transmission, Felgen und Reifen

Sonderausrüstung : Umrührer, Zugdeichsel mit Öse oder Kugelkopfkupplung, Dreipunktaufhängung, Anbaubeschlag für Gabelstapler, Plane, elektrische Fernbedienung, und eine Beleuchtungsanlage.

Funktionen :  
Das Einstellen der Streumenge erfolgt stufenlos.

Die wegabhängigen ITM Streuer können zum Streuen von Salz, Sand, Splitt, Urea, Ölbindermittel usw. verwendet werden.

Alle Modelle können mit dem präzisen Epoke Dosiersystem ausgestattet werden. Eine Umrührwelle im Behälter lockert und verteilt das Material und verhindert Brückenbildung. Die Dosierwalze gewährleistet ein genaues und gleichmäßiges Auslegen des Streumaterials.

Wie alle anderen Epoke Maschinen sind die ITM Streuer sandgestrahlt, mit Zinkstaubprimer und Zweikomponenten-Polyurethan Grundierern ostgeschützt sowie mit Zweikomponenten-Topcoat lackiert.

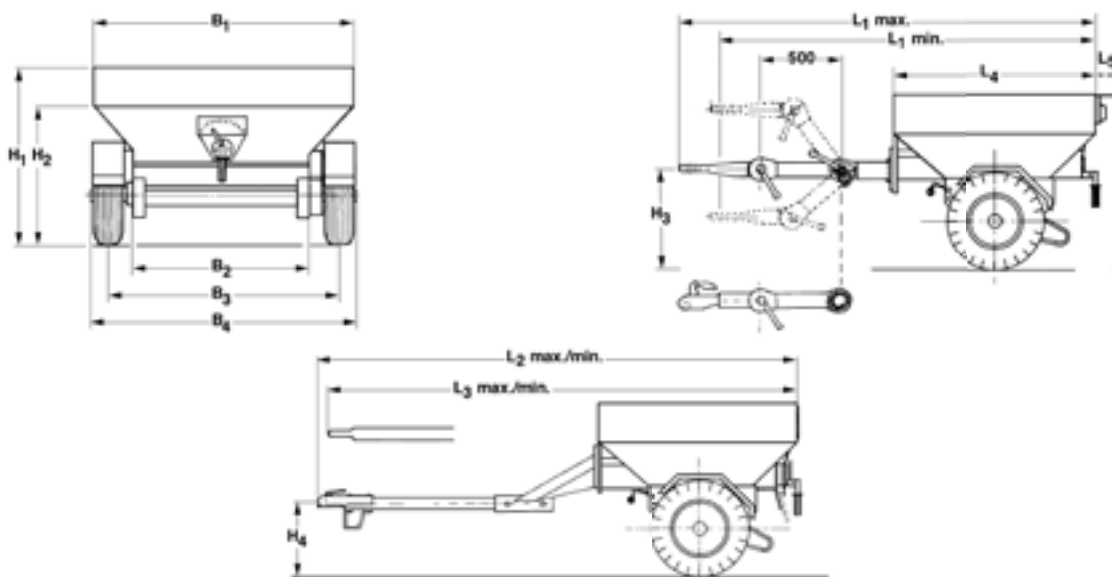

	B <sub>1</sub>	B <sub>2</sub>	B <sub>3</sub>	B <sub>4</sub>	H <sub>1</sub>	H <sub>2</sub>	H <sub>3</sub>		H <sub>4</sub>		L <sub>1</sub>		L <sub>2</sub>		L <sub>3</sub>		L <sub>4</sub>	L <sub>5</sub>	V-m <sup>3</sup>
							max.	min.	max.	min.	max.	min.	max.	min.					
ITM35	1125	782	1028	1150	770	595	760	160	695	300	1930	1530	2000	1600	1900	1500	885	75	0,35
ITM45	1435	1012	1290	1435	840	715	880	280	825	430	1930	1530	2000	1600	1900	1500	885	75	0,45
ITM60	1885	1461	1730	1885	840	715	880	280	825	430	1930	1530	2000	1600	1900	1500	885	-	0,60



ZÜKO AG

Zürcherstrasse 67, Postfach 1026, 8620 Wetzikon  
T +41 44 933 61 11, info@zueko.com, zueko.com



In Rahmen unserer Bemühungen eine hohe Produktqualität zu gewährleisten erhielt Epoke® A/S das ISO 9001:2000 Zertifikat.

TLG B-3 Zulassung

GS-Zeichen

E1-Abnahme

RoHS Direktive

WEEE Direktive



epoke®